

符号	変更記事	日付	担当
△*		0000.00.00	*

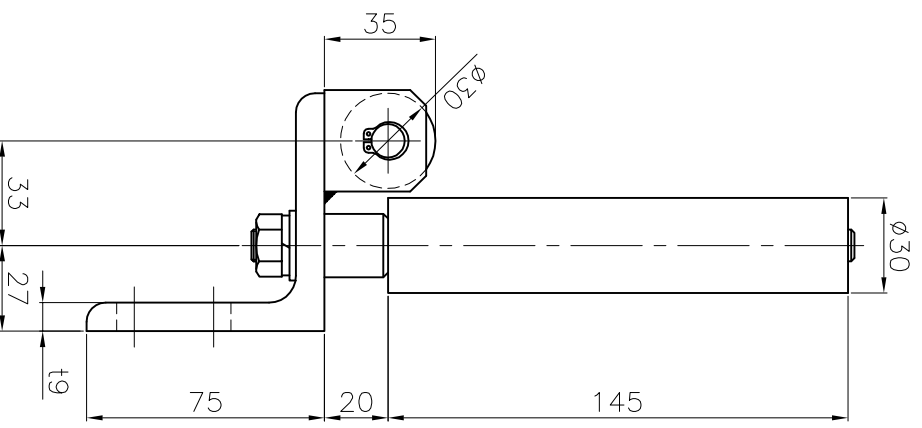
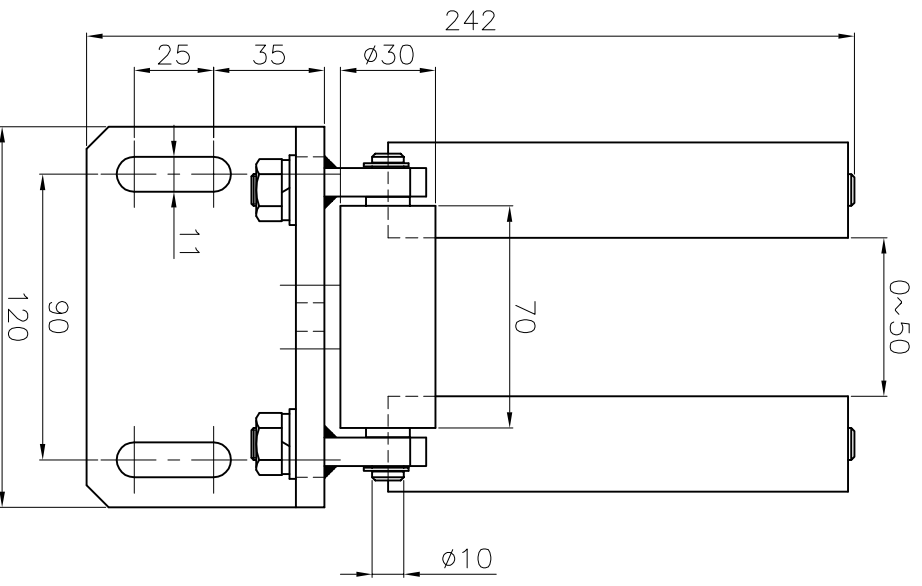
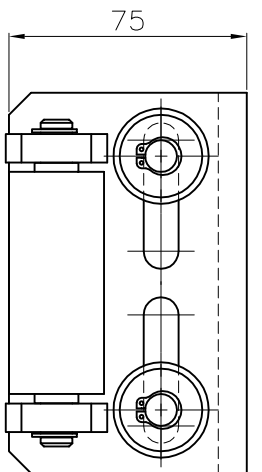

削り加工普通許容差		作図法		単位	尺度	製図	図面名称
寸法の区分	種類	承認	承認	mm	1/2.5 (A4)		SG50-2 外観図
0.5~	60,050,10,2						機械名称
6<<	300/10,20/5						SG50-2
30<<	1200/150,30/8						図面番号
120<<	3150,20,5/1,2			*			SG50-2
315<<	10000,30,8/2,0			0000.00.00			

**SUZUSHIRO MFG. CO., LTD.**