

符号	変更記号	日付	担当
△	*	0000.00.00	*

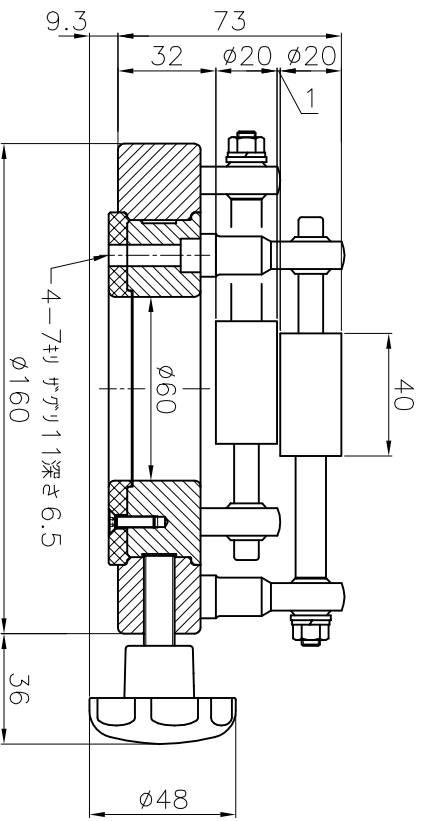
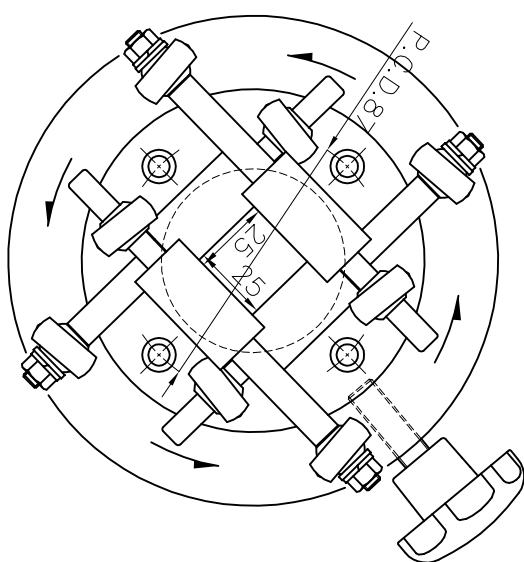
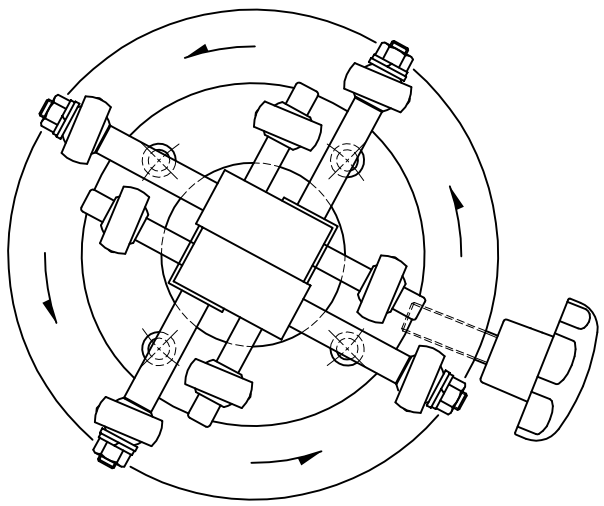

削り加工普通許容差		作図法		単位	尺度	製図
寸法の区分	機械中級組類	承認	検図	mm	1/2.5 (A4)	
0.5~	60.050.10.2	承認	検図	設計	製図	
6<	300.10.20.5					
30<	1200.150.30.8					
120<	3150.20.51.2					
315<	10000.30.82.0					

図面名称	CR-25H 外觀図
機械名称	CR-25H
図面番号	CR-25H
SUZUSHIRO MFG. CO., LTD.	